

Check it out

- stage 2000 -

Team 6.

201613856 소아이린

201711381 김소현

201711401 염혜지

201711420 임수연

201711428 조은지

01 발표 contents

stage1000 수정 사항

2031
Essential Usecase

2032
Usecase Diagram

2035
Sequence Diagram

2033
Domain Model

2037
State Diagram

2039
Traceability Analysis

02 stage 1000 수정사항

R.5.3.1	pause_timer	20. pause_timer	Evident
R.5.3.2	continue_timer	21. continue_timer	Evident



R.5.3	pause_timer	14. pause_timer	Evident
-------	-------------	-----------------	---------

R.8.1.1	select_date	34. select_date	Evident
R.8.1.2	get_date	35. get_date	Hidden
R.8.1.3	set_date	36. set_date	Hidden
R.8.2.1	select_goal	37. select_goal	Evident
R.8.2.2	get_goal	38. get_goal	Hidden
R.8.2.3	set_goal	39. set_goal	Hidden



R.8.1	select_date	25. select_date	Evident
R.8.2	select_goal	26. select_goal	Evident

R.9.1	show_exercise	44.look_exercise	Evident
R.9.2.1	get_calories	45.get_calories	Hidden
R.9.2.2	set_calories	46.set_calories	Hidden
R.9.3	select_exercise	47.select_exercise	Evident
R.9.4	get_ex_calories	48.get_ex_calories	Hidden
R.9.5	calculate_calories	49.calculate_calories	Evident
R.9.6.1	pause_exercise	50.pause_exercise	Evident
R.9.6.2	continue_exercise	51.continue_exercise	Evident
R.9.6.3	stop_exercise	52.stop_exercise	Evident
R.9.7	record_calories	53.record_calories	Hidden
R.9.8	delete_calories	54.delete_calories	Hidden



R.9.1	show_exercise	30.look_exercise	Evident
R.9.2	select_exercise	31.select_exercise	Evident
R.9.3	calculate_calories	32.calculate_calories	Evident
R.9.4	update_calories	33.update_calories	Hidden
R.9.5.1	pause_exercise	34.pause_exercise	Evident
R.9.5.2	finish_exercise	35.finish_exercise	Evident

03 2031. Essential Usecase

Use Case	ring_buzzer
Actor	system
Purpose	비저를 울린다.
Overview	특정 조건이 충족되면 시스템은 버시를 울린다.
Type	Hidden
Cross Reference	Functions: R.1.1.2, R.5.2, R.6.3 Use Cases: stop_buzzer, count_down, check_alarm
Pre-Requisites	타이머에서 카운트다운이 0에 도달해야 한다. 알람의 설정 유/무/시간이 현재 유/무/시간과 일치해야 한다.
Typical Courses of Events	(A):Actor, (S):System 타이머 1.(S) 타이머 기능에서 요청을 받으면 비저를 울린다.
Alternative Courses of Events	알람 (A):Actor, (S):System 1.(S) 알람 기능에서 요청을 받으면 비저를 울린다.
Exceptional Courses of Events	N/A
Alternative Courses of Events	N/A
Exceptional Courses of Events	N/A

Use Case	stop_buzzer
Actor	user, system
Purpose	울리는 비저를 멈춘다.
Overview	사용자가 버튼을 이용해서 비저를 멈춘다.
Type	Evident
Cross Reference	Functions: R.1.1.1 Use Cases: ring_buzzer
Pre-Requisites	비저가 울려야 한다.
Typical Courses of Events	(A):Actor, (S):System 1.(A) User가 중지 버튼을 누른다. 2.(S) 비저를 멈춘다.
Alternative Courses of Events	1.(A) User가 중지 버튼을 누르지 않는다. 2.(S) 비저가 울린 지 30초 뒤에, 비저를 멈춘다.
Exceptional Courses of Events	N/A

04 2032. Usecase Diagram

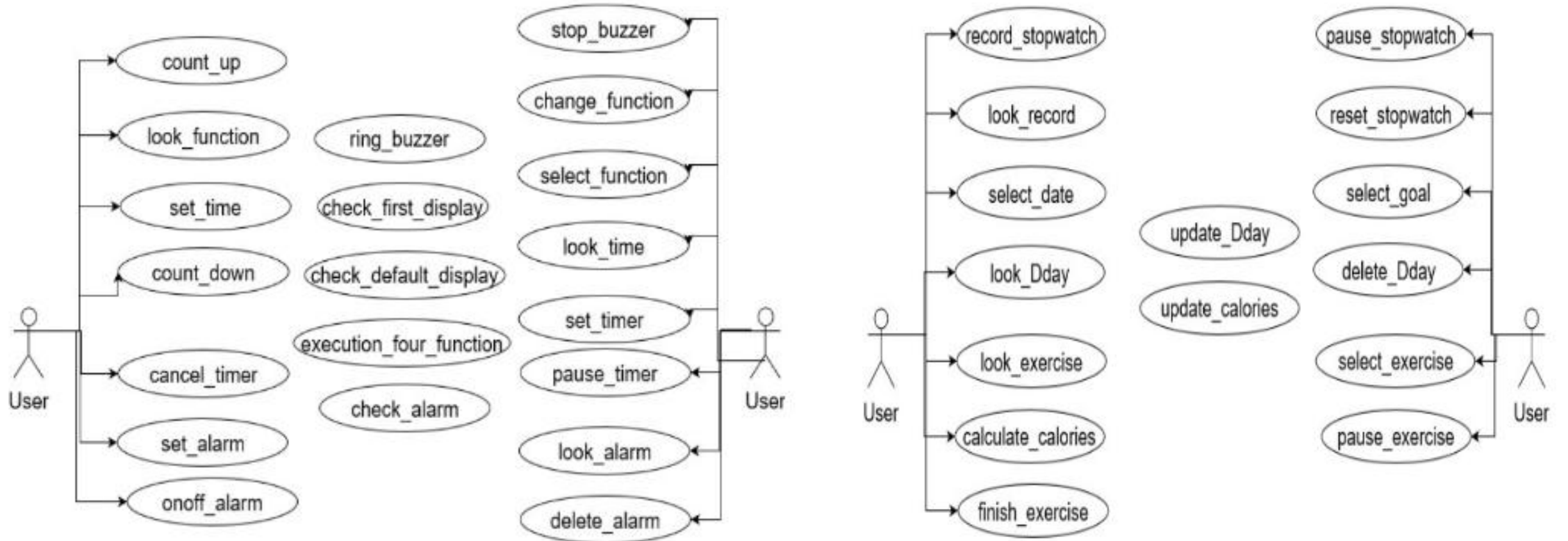

05 2035. Sequence Diagram

Use Case	Name of Actor-Activated Event
2.stop_buzzer	request_stopBuzzer
3.count_up	request_countUp
4.change_function	request_nextFunction
7.look_function	request_funcList
	change_func
8.select_function	set_func
	cancel_func
	finish_select
11.look_time	request_currentTime
	change_year
	change_month
	change_day
	change_hour
	change_minute
12.set_time	set_year
	set_month
	set_day
	set_hour
	set_minute
	change_hour
	change_minute
	change_second
13.set_timer	set_hour
	set_minute
	set_second

14.count_down	request_countdown
	request_stopBuzzer
15.pause_timer	pause_timer
	continue_timer
16.cancel_timer	request_cancel
17.look_alarm	request_AlarmList
	change_day
	change_hour
	change_minute
	change_cycle
18.set_alarm	set_day
	set_hour
	set_minute
	set_cycle
20.onoff_alarm	on_alarm
	off_alarm
21.delete_alarm	delete_alarmList
22.record_stopwatch	record_stopwatch
23.pause_stopwatch	pause_stopwatch
24.look_record	request_stopwatch
	pause_stopwatch
25.reset_stopwatch	reset_stopwatch

	change_year
	change_month
26.select_date	change_day
	set_year
	set_month
	set_day
27.select_goal	change_goal
	set_goal
29.look_Dday	request_DdayList
30.delete_Dday	delete_DdayList
31.look_exercise	request_exerciseResultList
32.select_exercise	request_exerciseList
	set_exercise
33.calculate_calories	start_exercise
35.pause_exercise	pause_exercise
	continue_exercise
36.finish_exercise	finish_exercise

Use Case: pause_timer

1. User가 타이머 일시정지를 요청한다.
2. 타이머의 카운트다운을 중지하고, 중지된 타이머의 시간, 분, 초를 화면에 보여준다.
3. User가 타이머 재실행을 요청한다.
4. 타이머의 카운트다운을 재실행하고, 카운트다운 되는 타이머의 시간, 분, 초를 화면에 보여준다.

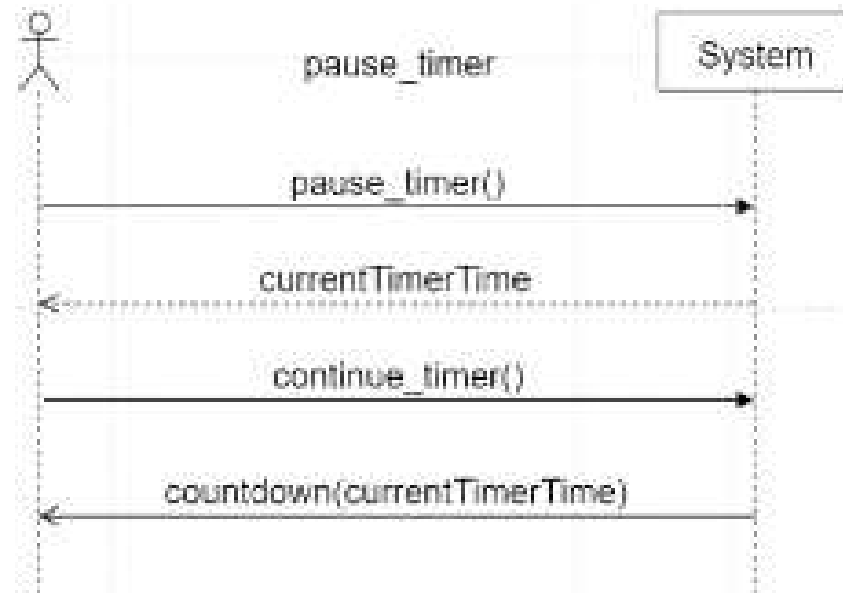

Use Case: look_record

1. User가 다음 스톱워치 시간 기록을 요청한다.
2. 다음 시간 기록을 화면에 보여준다
3. User가 시간 기록 보기 화면에서, 일시 정지 화면을 요청한다.
4. 시간 기록 보기 화면에서 일시 정지 화면으로 되돌아간다.

Alternative Course of Event

1. User가 스톱워치 시간 기록 보기를 요청한다.
2. 스톱워치의 시간 기록이 존재하지 않으면, 화면에 아무 기록도 보여주지 않는다.
3. User가 시간 기록 보기 화면에서, 일시 정지 화면을 요청한다
4. 시간 기록 보기 화면에서 일시 정지 화면으로 되돌아간다.

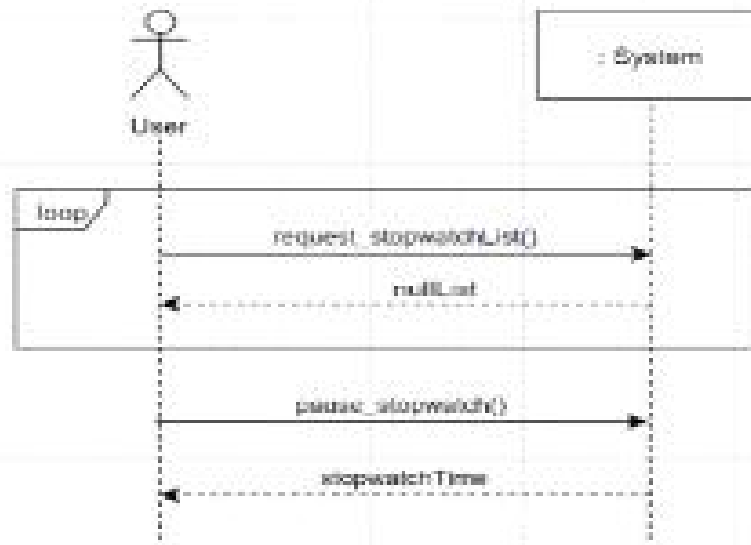
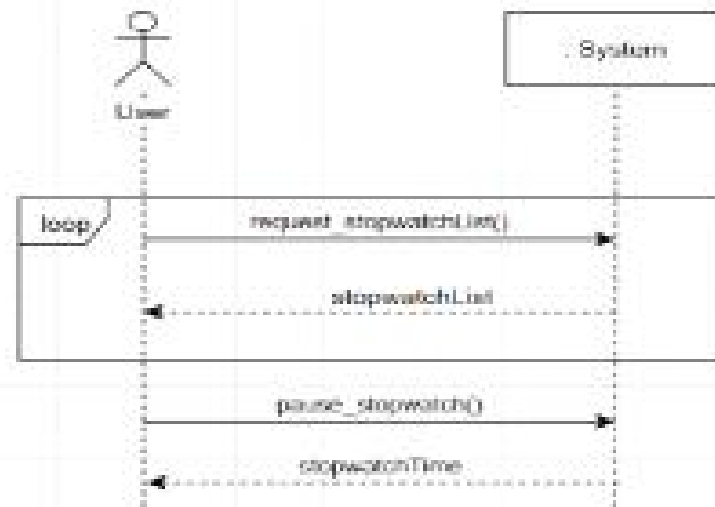

06

2033. Domain Model

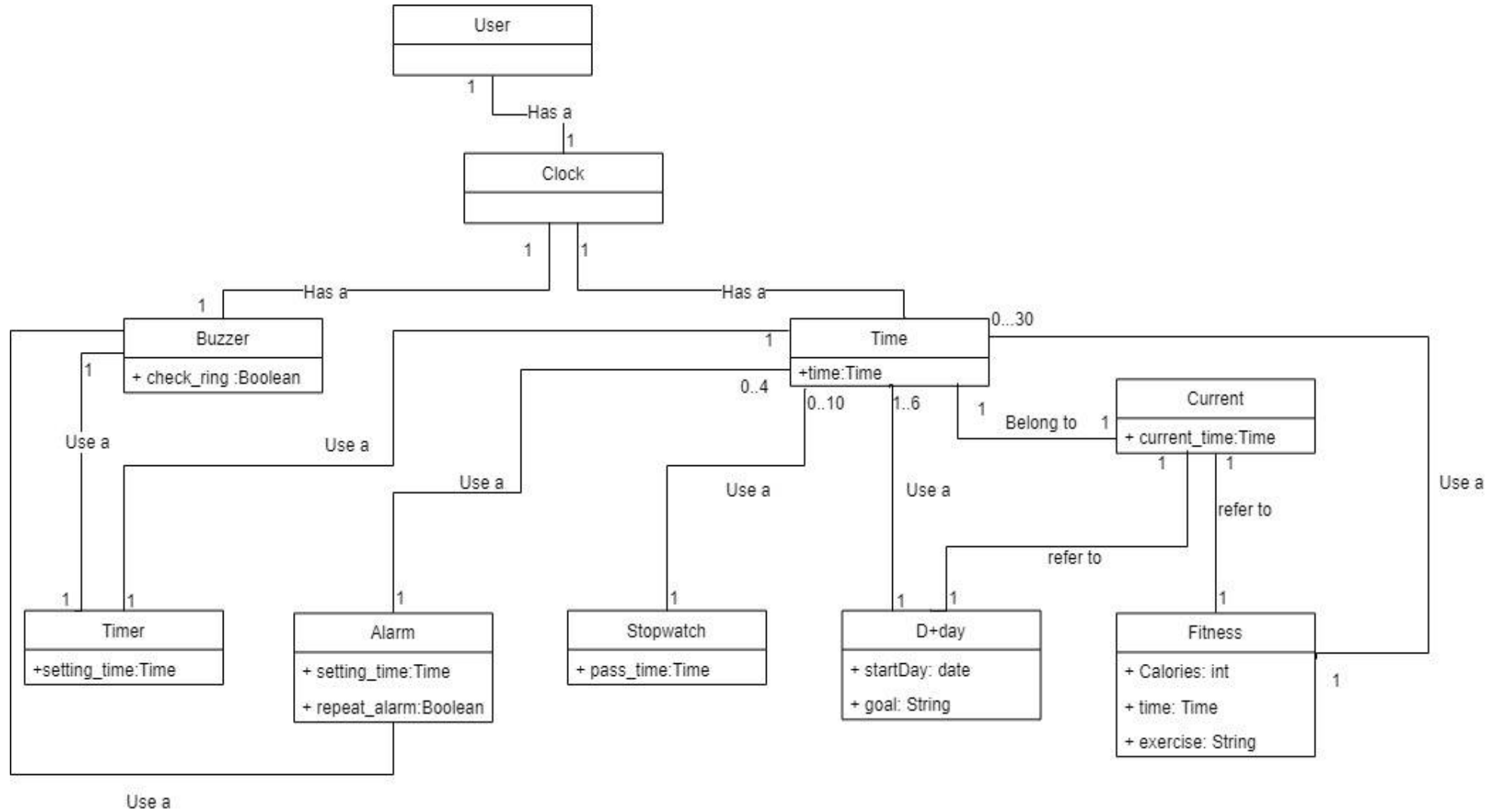

07 2037. State Diagram

1. CurrentTime

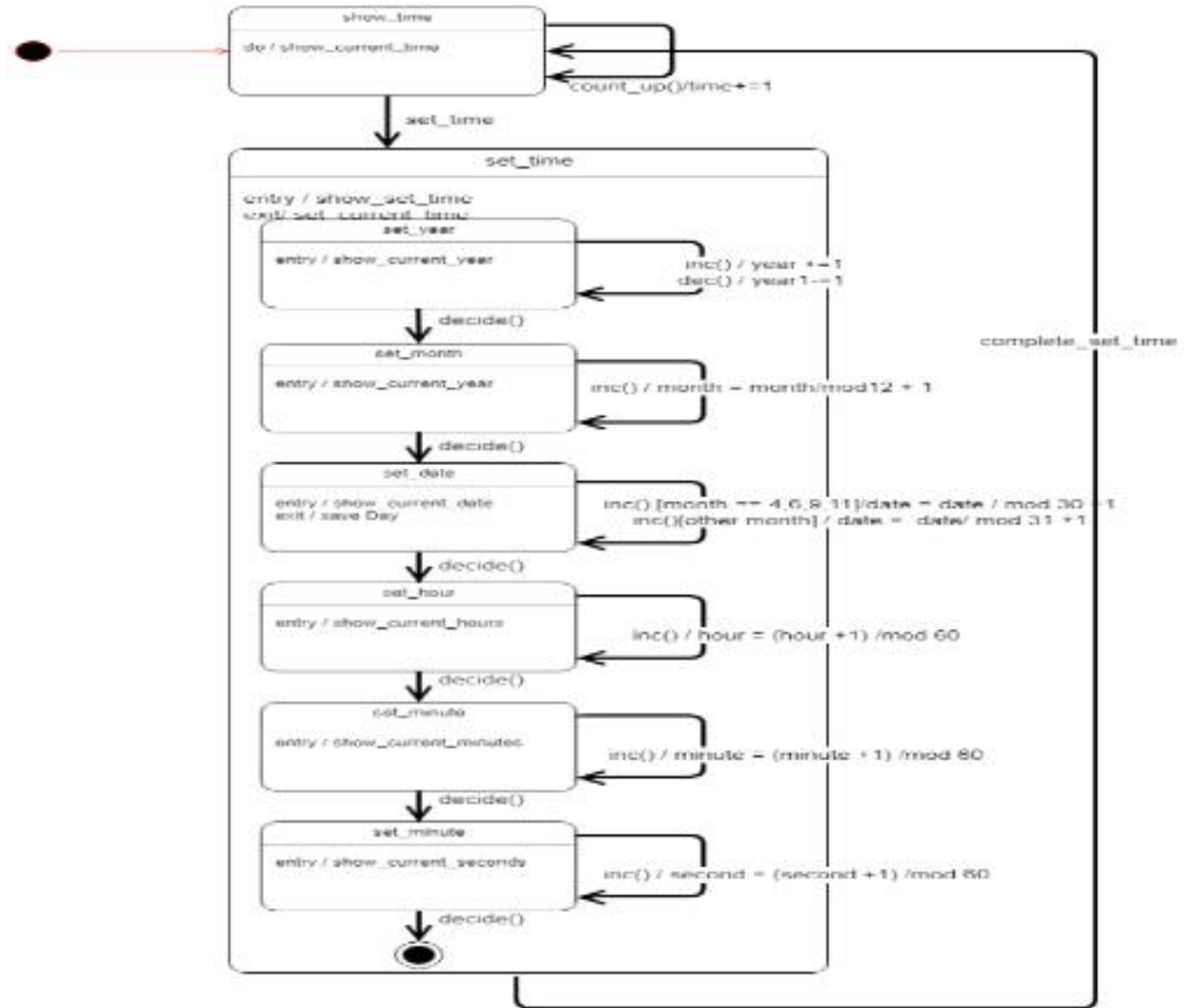

2. Timer

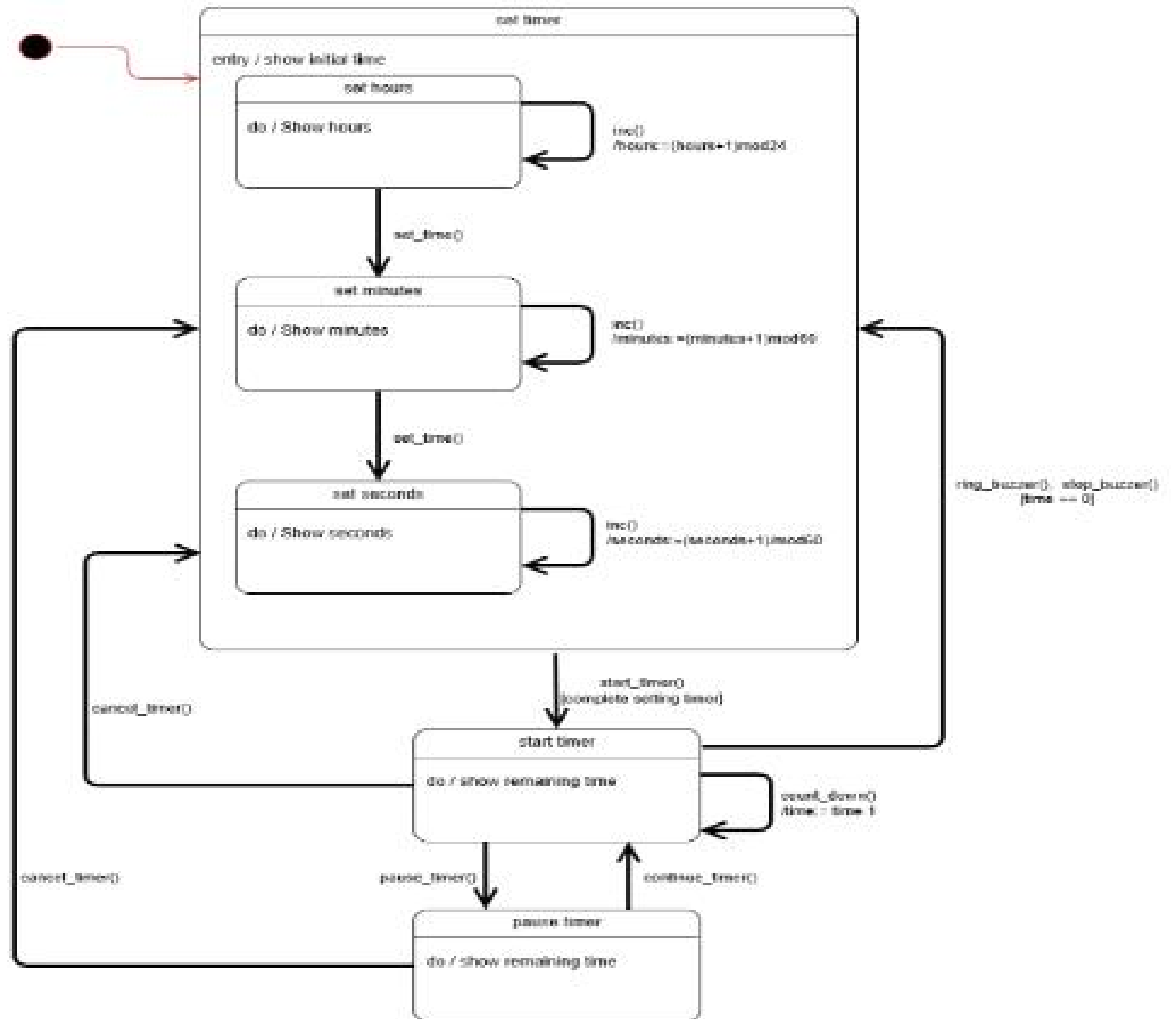

3. Alarm

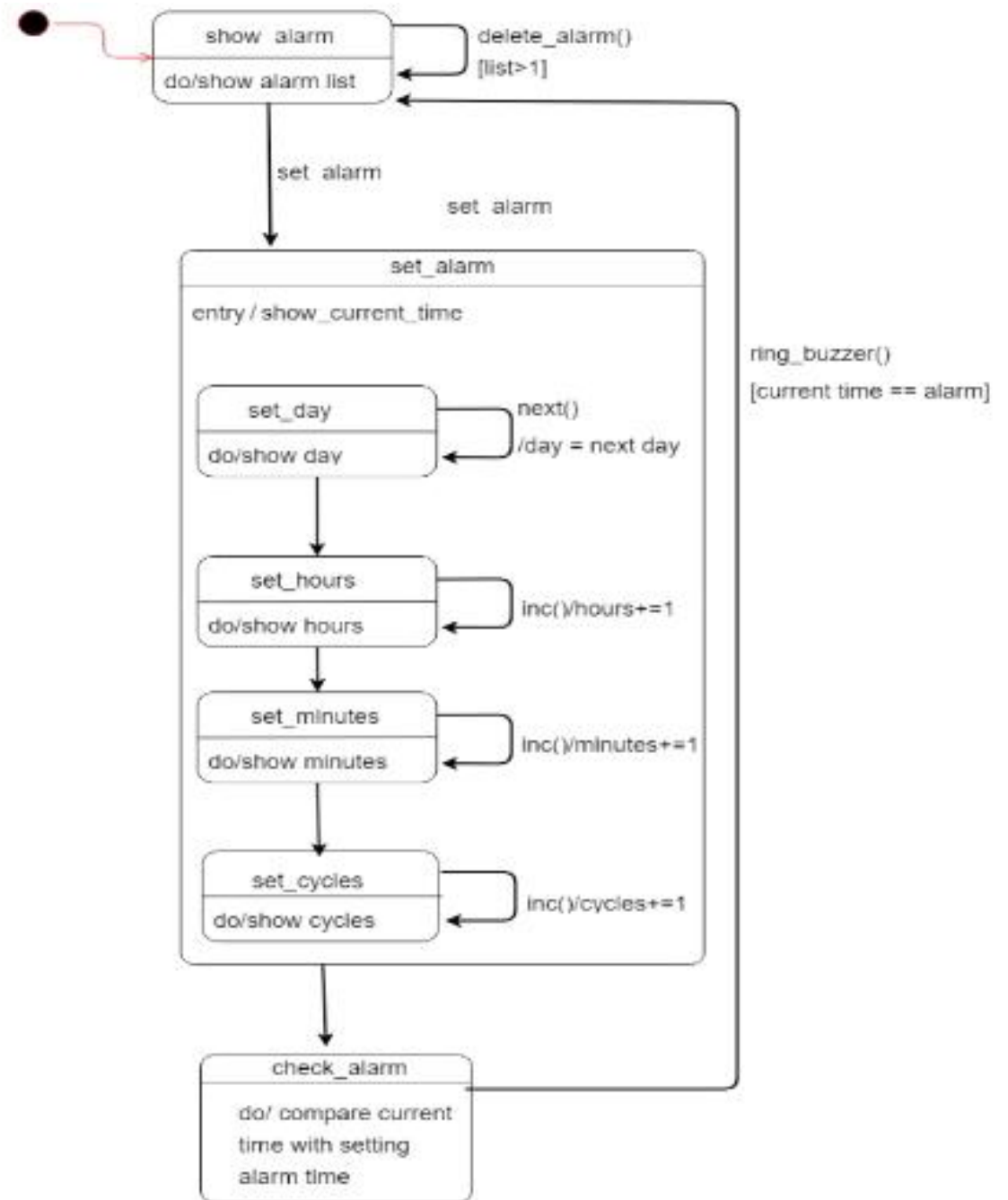

4. Stopwatch

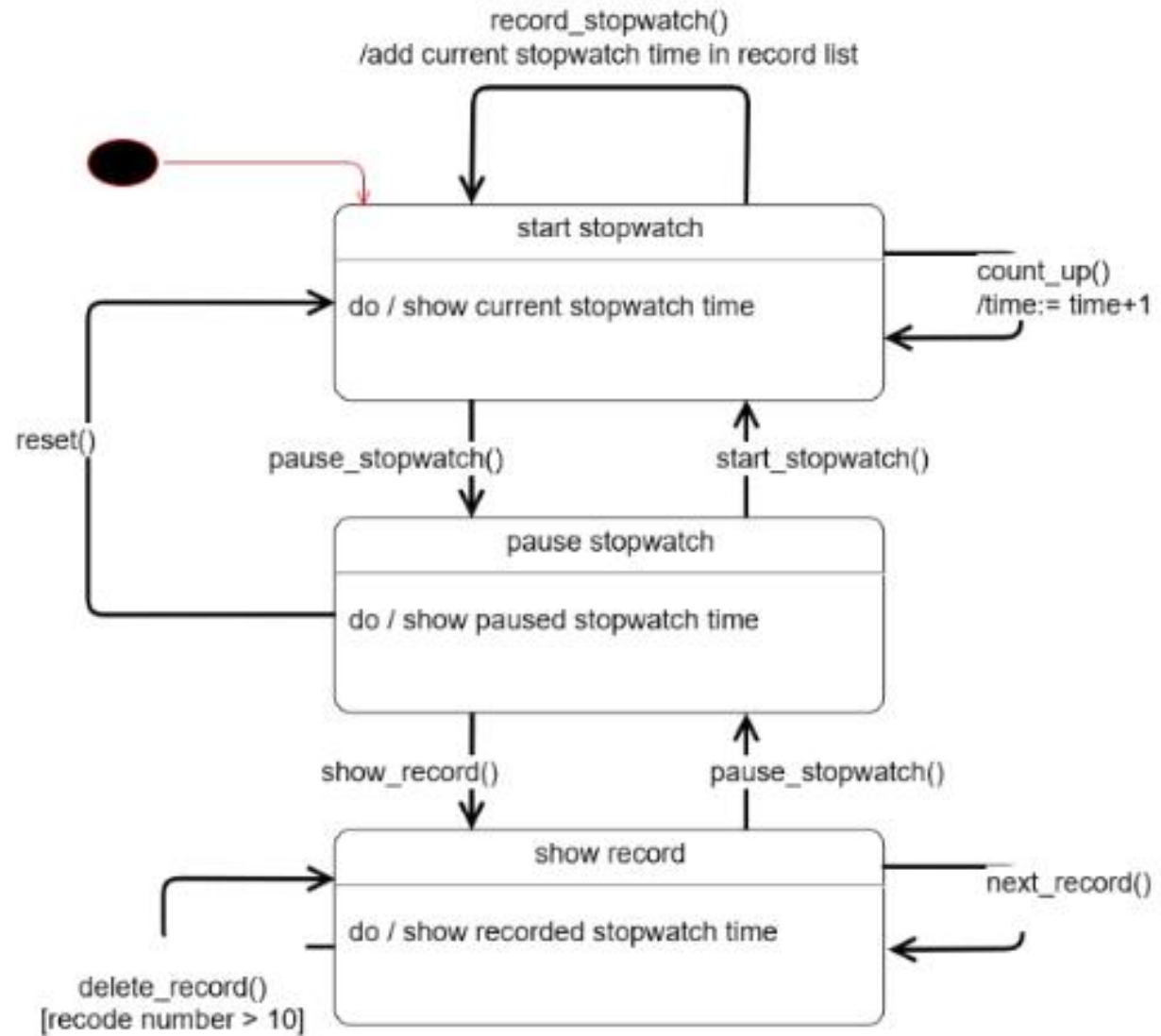

5. D+day

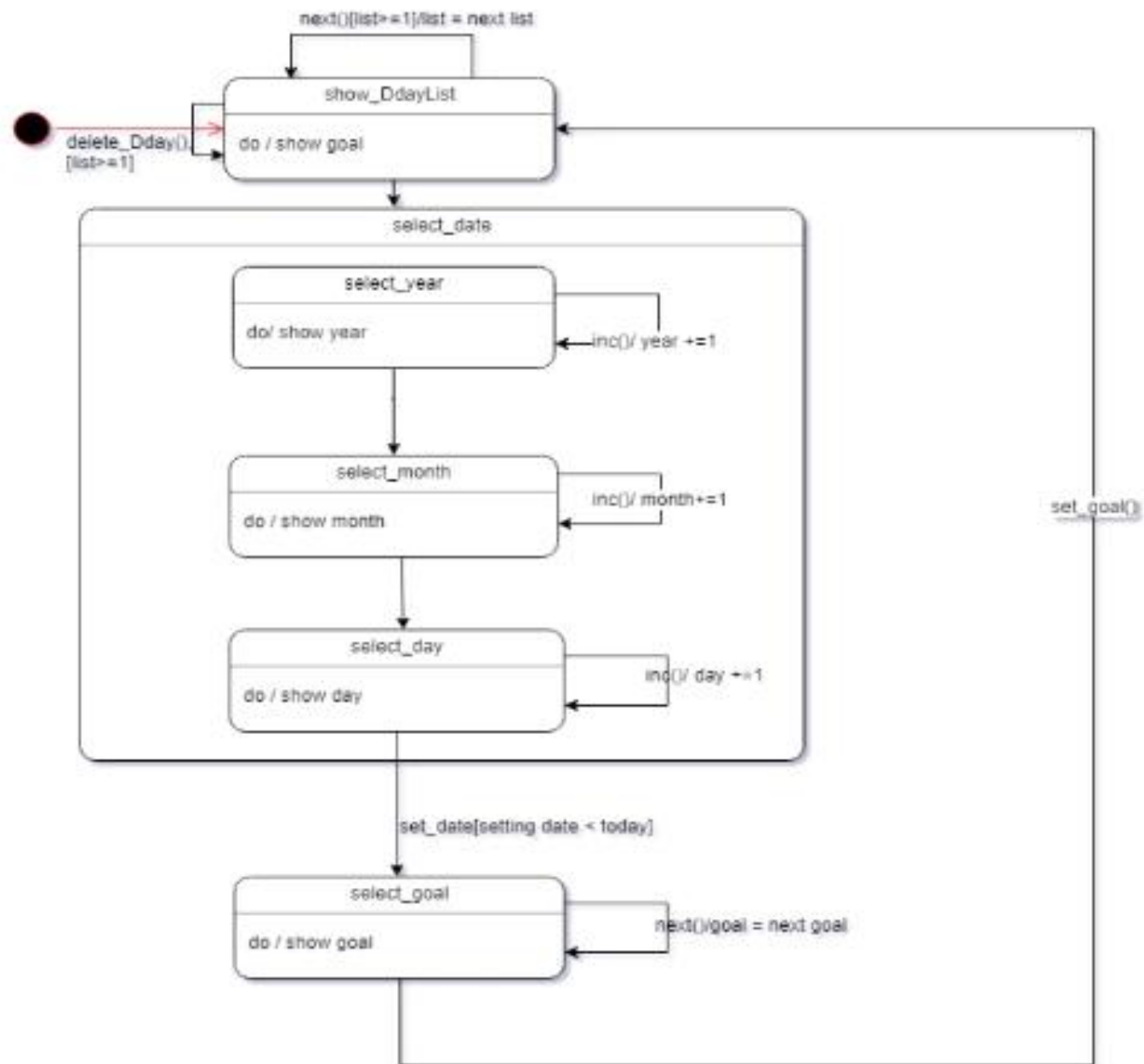

6. Fitness

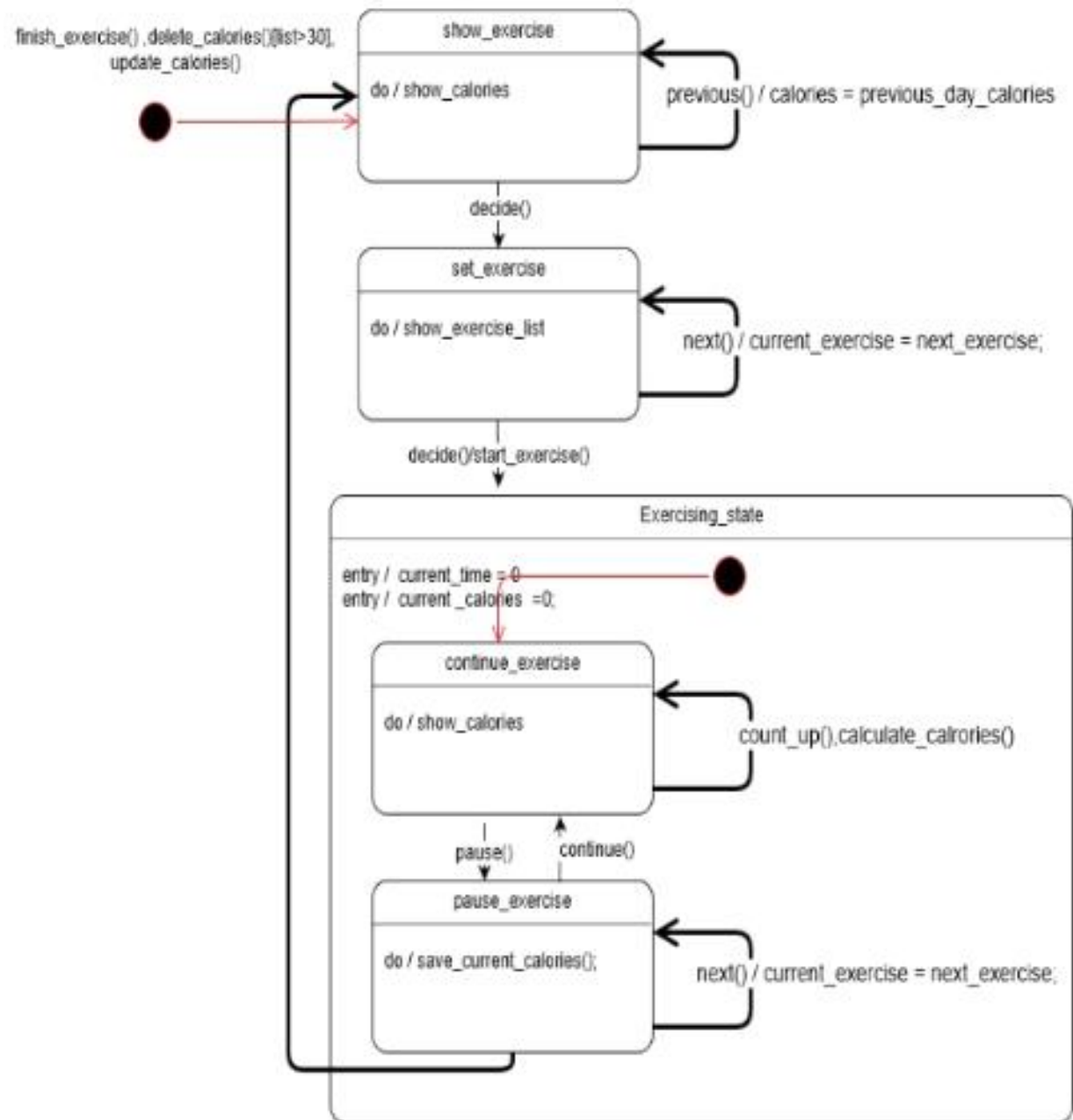

7. SelectFunction

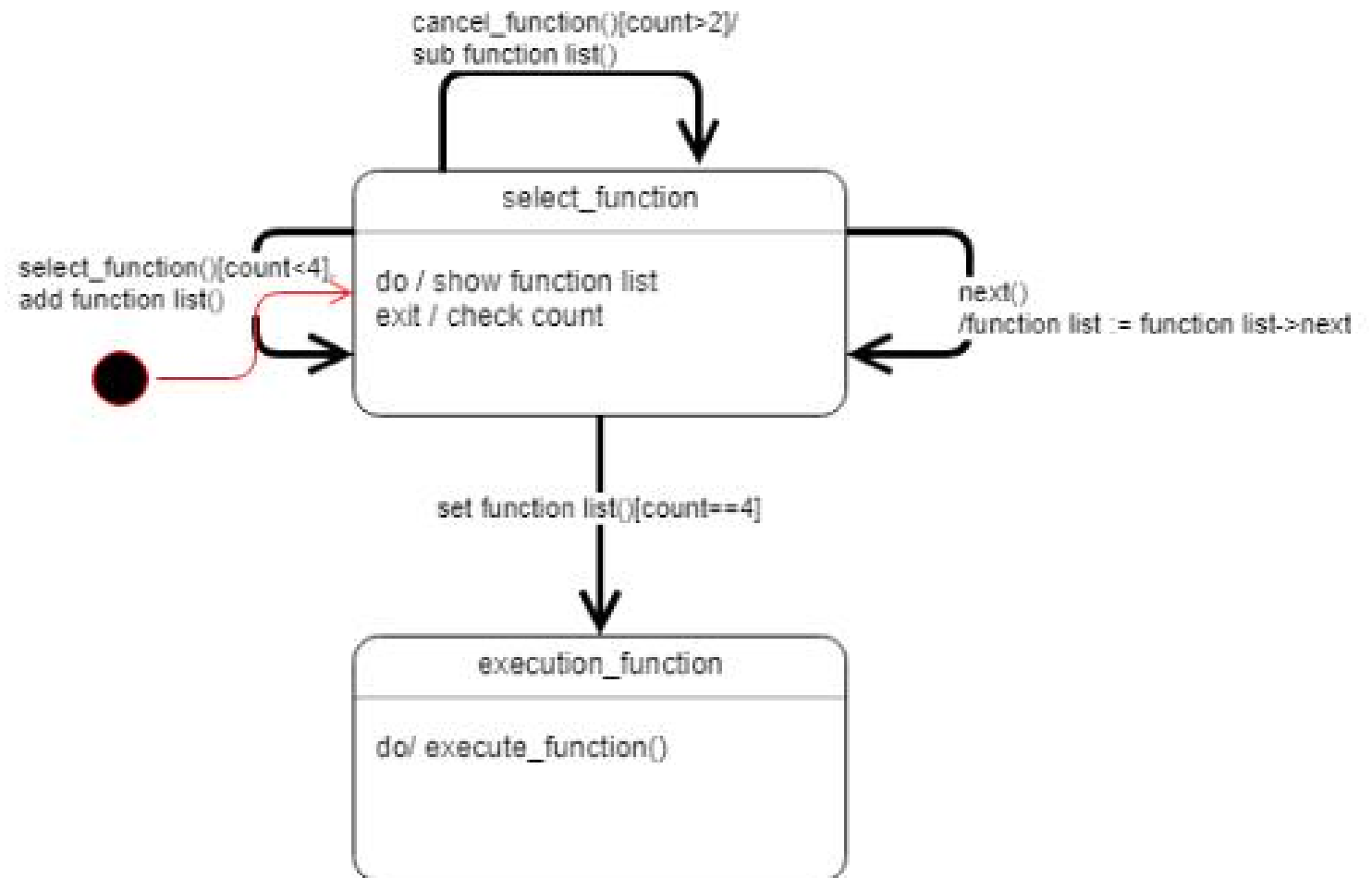

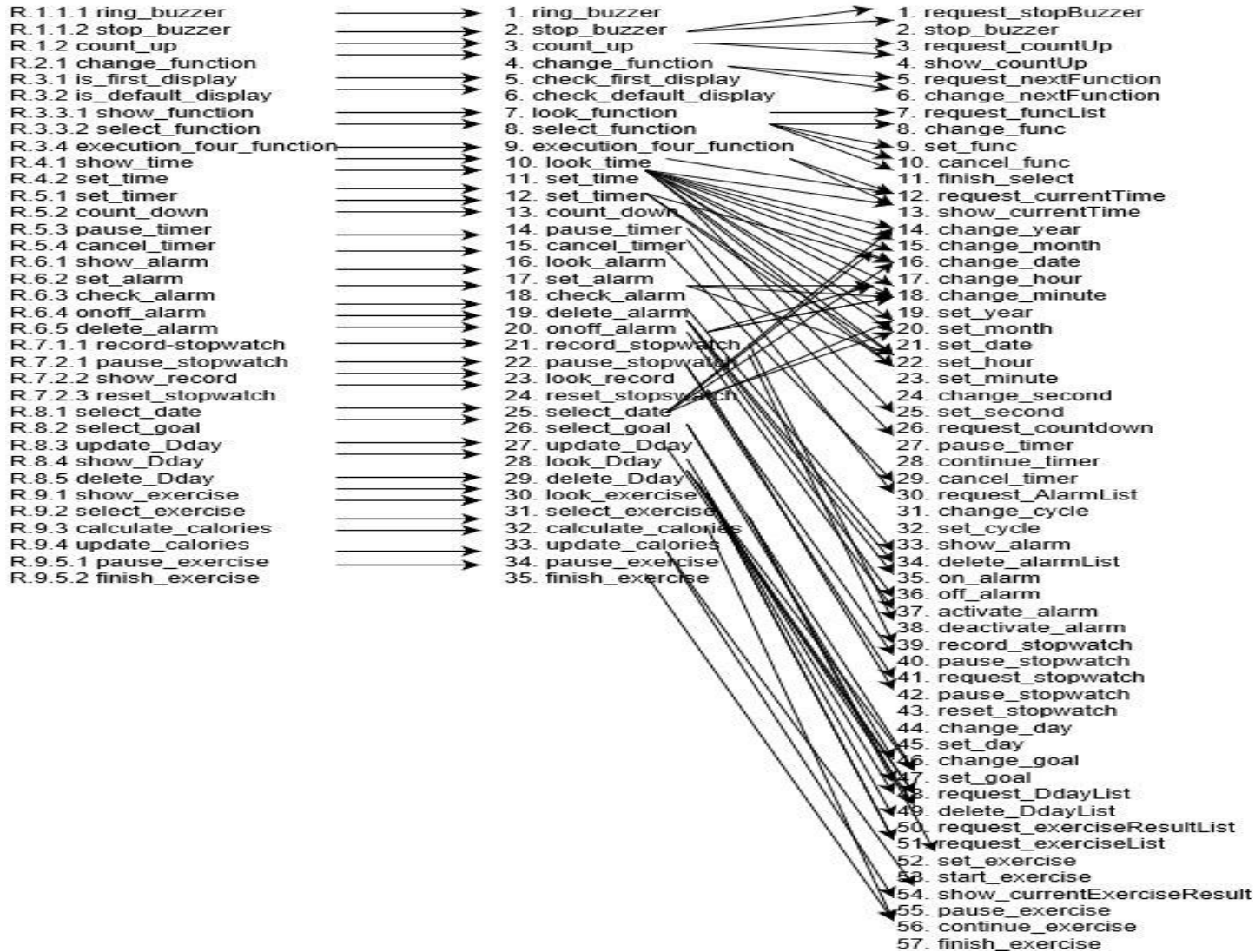

Thank you.

